

Installatiehandleiding

Boxes met / zonder stroom

Installatie handleiding Hotbath &More Boxes

De Hotbath &More Boxes zijn vervaardigd uit roestvrijstaal 304. Behandel het product voorzichtig tijdens installatie en gebruik. Vermijd contact met zure vloeistoffen, bleekmiddelen of schuurmiddelen, dit kan het oppervlak aantasten en schade aan de boxes veroorzaken.

Instructies voor onderhoud

Volg onderstaande stappen voor regelmatig onderhoud:

1. Reinig de boxes met water en een zachte doek.
2. Verwijder restvlekken uitsluitend met de volgende middelen:
 - o Vloeibare, milde reiniger
 - o Kleurloze glasreiniger

Gebruik **geen** schurende schoonmaakmiddelen, schuurlinnen of ruwe doeken.

Gebruik **geen** producten met schuurmiddelen, ammoniak, bleekmiddel, zure reinigers, wax, alcohol of oplosmiddelen.

3. Verwijder na het reinigen direct het reinigingsmiddel met water en droog het oppervlak met een zachte katoenen doek.

Vorbereidingsinstructies

• Voor boxes zonder verlichting:

Opgegeven afmetingen van de opening: diepte, breedte en hoogte Speling: breedte / hoogte 5 mm en diepte 10 mm.

• Voor boxes met verlichting:

Opgegeven afmetingen van de opening: diepte, breedte en hoogte.

Speling: breedte / hoogte 5 mm en diepte 15 mm (15 mm is de ruimte voor bedrading). Boxes met verlichting bevatten transformatoren, waarvoor bij alle boxes ruimte is gehouden aan de bovenzijde van de box zelf. Met uitzondering van BOW30L deze heeft extra ruimte nodig om de transformator te plaatsen. Bij voorkeur in een ruimte in het plafond voor eenvoudig onderhoud.

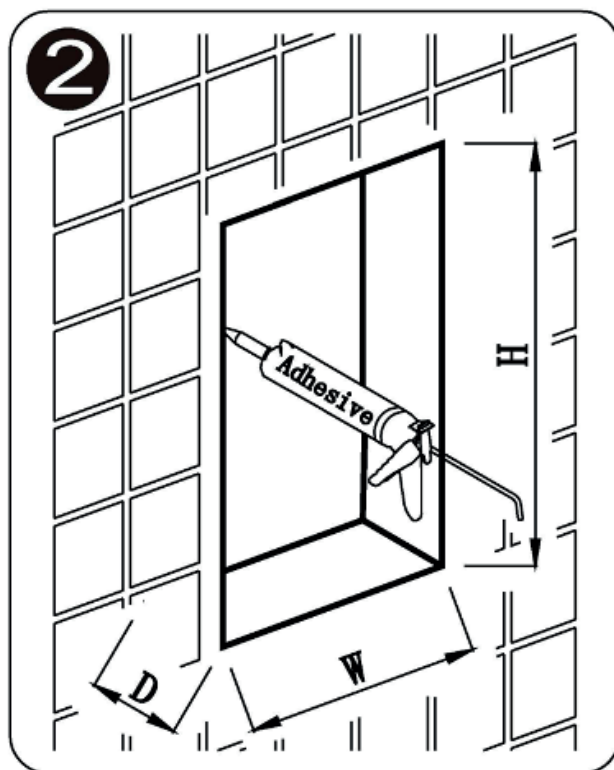
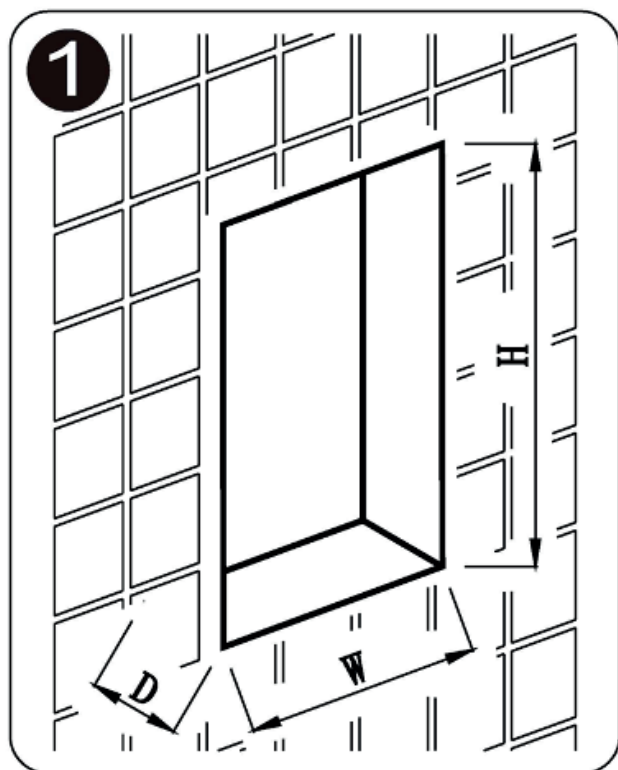

Glue up and down, left and right of w

Hole tolerance control +3mm or less according to technical parameters

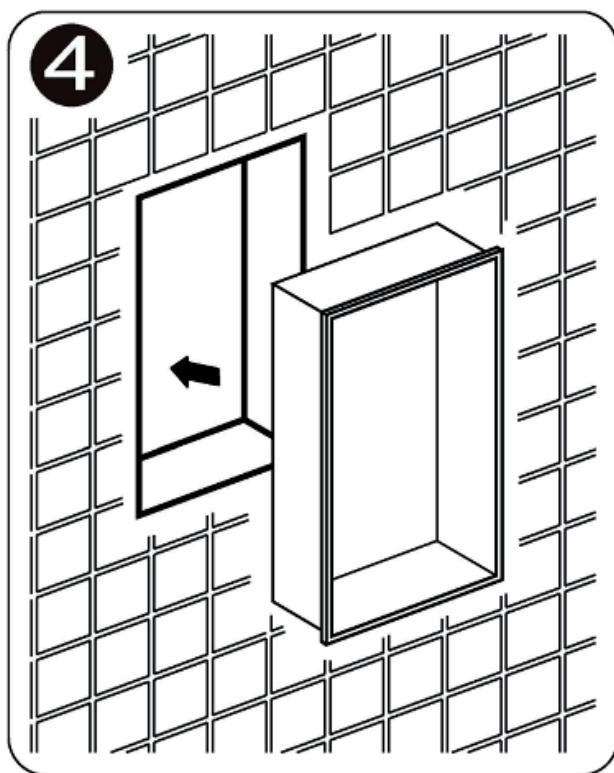
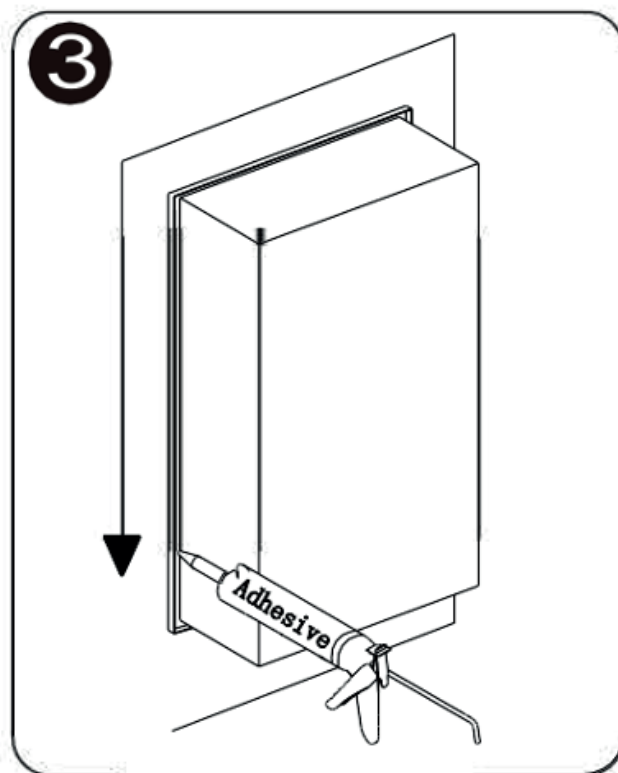

Installatiestappen voor boxes (zonder stroom)

1. Markeer de maten volgens de tekening en maak een opening in de muur of bouw een uitsparing.

2. Maak de onderzijde van de uitsparing egaal om een gladde installatie te garanderen. Als de uitsparing naar voren helt, ontstaat er speling bij het frame. Pas het oppervlak aan zodat het frame naadloos aansluit op de muur. Lijm aanbrengen op de boven-, onder- en zijkanten van de muur.

Tolerantie van de opening mag maximaal +3 mm bedragen volgens de technische specificaties.

3. Breng kit aan de achterzijde van het frame aan. Het soort lijm is niet strikt voorgeschreven, zolang de boxes stevig hechten. De lijm moet schimmelwerend en waterbestendig zijn; gebruik in een warme omgeving een hittebestendige lijm.

4. Plaats de boxes in de wanduitsparing en zorg ervoor dat er geen openingen of kieren zijn. Monteer de boxes in de wand en fixeer met montagetape gedurende 24 uur.

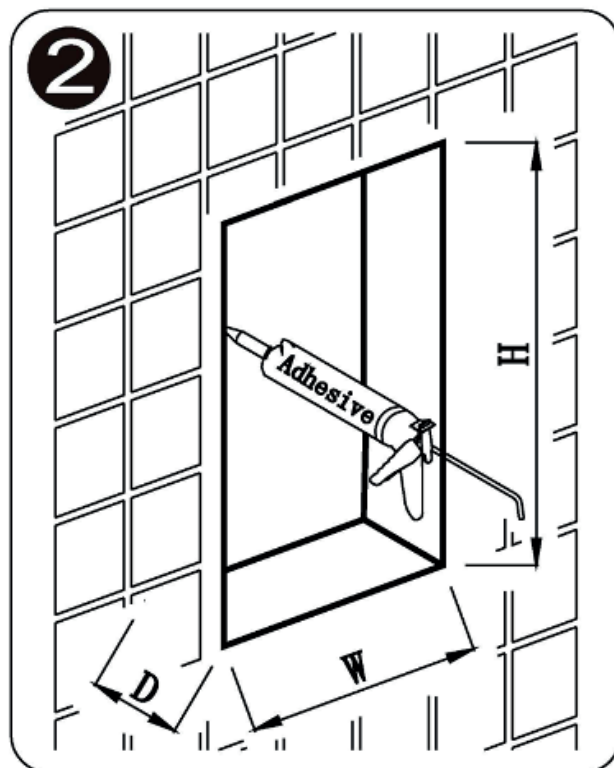
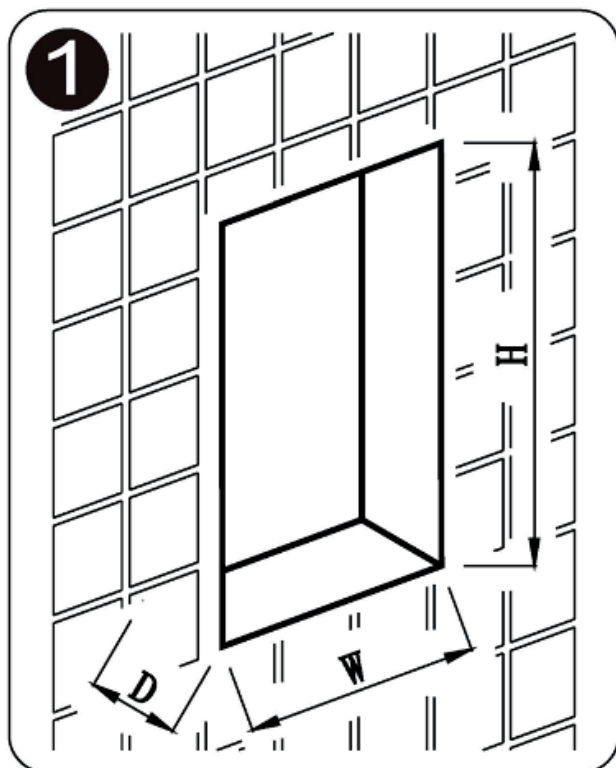

Glue up and down, left and right of wa

Hole tolerance control +3mm or less according to technical parameters

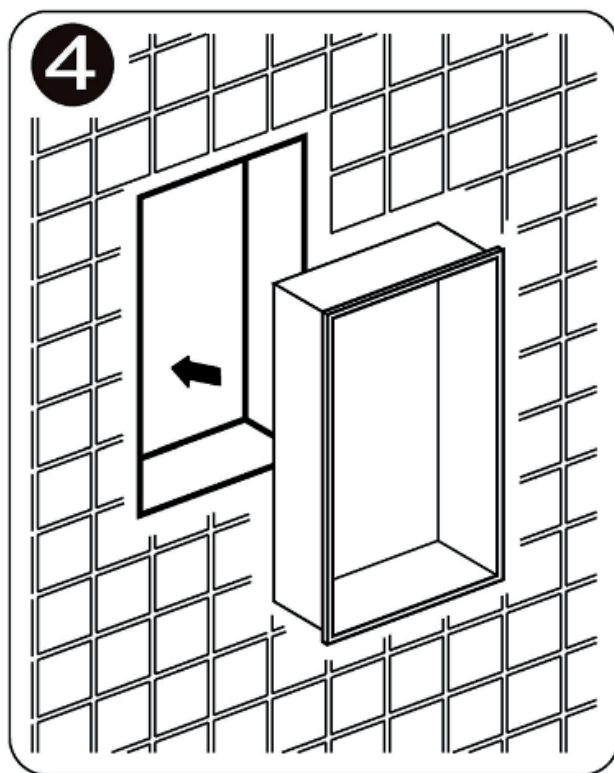
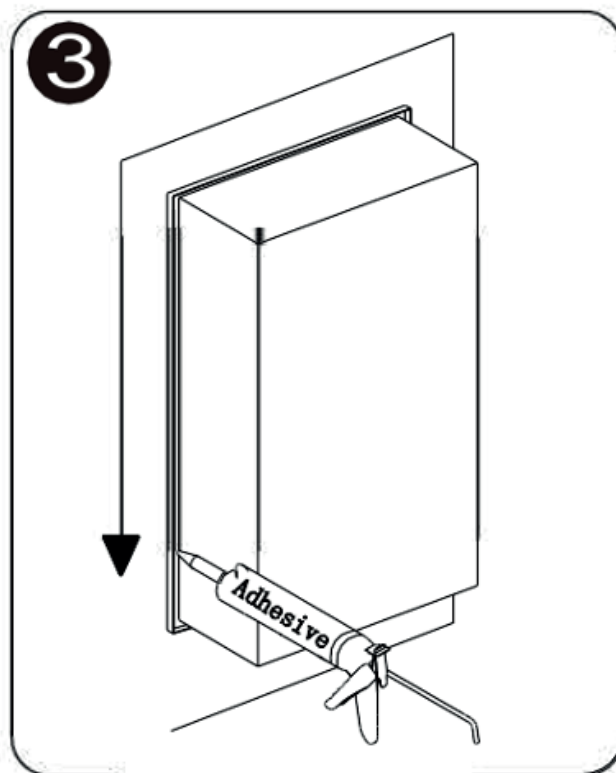

Installatiestappen voor boxes (met stroom)

1. Na het maken van de uitsparing in de muur, voorzie je de invoerkabel van stroom (220-230V, 50Hz), bestaande uit een fase draad en een nul draad (ca. 300 mm verlengd) om aan één zijde van de transformator aan te sluiten.

Let op: dit vereist professionele bekabeling. Test de stroomtoevoer om te controleren of de aansluiting correct is. De transformator is bevestigd aan de achterzijde van de boxes. Voor boxes met verlichting geldt: speling breedte/hoogte 5 mm, diepte > 15 mm (ruimte voor bedrading). Openingsmarge mag maximaal +3 mm zijn volgens de technische specificaties.

2. Maak de onderzijde van de uitsparing egaal om een gladde installatie te garanderen. Als de uitsparing naar voren helt, ontstaat er speling bij het frame. Pas het oppervlak aan zodat het frame naadloos aansluit op de muur. Breng lijm aan op de boven-, onder- en zijkanten van de muur.

3. Breng kit aan de achterzijde van het frame aan. Het soort lijm is niet strikt voorgeschreven, zolang de boxes stevig hechten. De lijm moet schimmelwerend en waterbestendig zijn; gebruik in een warme omgeving ook een hittebestendig lijm.

4. Plaats de boxes in de wanduitsparing en zorg ervoor dat er geen openingen of kieren zijn. Monteer de boxes in de wand en fixeer met montagetape gedurende 24 uur.

Let op:

Bij het installeren van het stroomgedeelte kan ondeskundig handelen leiden tot schade aan het product of lichamelijk letsel. Laat dit altijd uitvoeren door een vakbekwaam installateur!

Schoonmaak- en onderhoudsadvies

De badkamer wordt dagelijks intensief gebruikt en daarom is het belangrijk om deze regelmatig schoon te maken. Om jarenlang plezier te hebben van de producten van Hotbath, is het essentieel om onderstaand advies op te volgen:



Afdrogen met een zachte (hand)doek

Na elk gebruik is het belangrijk om de producten goed af te drogen met een zachte (hand)doek. Dit voorkomt watervlekken en kalkaanslag en zorgt ervoor dat de producten hun mooie glans behouden.



Pas op met scherpe voorwerpen

Gebruik geen scherpe of schurende voorwerpen bij het schoonmaken van de kranen. Deze kunnen de kraan beschadigen en krassen veroorzaken. Wij raden aan om geen schuursponsjes, schuurmiddelen of microvezeldoekjes te gebruiken. Let ook op met sieraden tijdens het schoonmaken.

Schoonmaakadvies met sanitairreiniger

Gebruik bij kalk op de producten (grondige schoonmaakbeurt) de Hotbath sanitairreiniger. Breng de Hotbath spray altijd aan d.m.v. een zachte doek of spons, nooit direct op de producten zelf. Laat de spray niet langer dan 1-2 minuten inwerken. Spoel na het reinigen van de producten alles goed af, zodat er geen sanitairreiniger achterblijft op het product. Droog het product altijd goed af na gebruik. De sanitairreiniger is alleen nodig bij zichtbare kalkaanslag op de producten; voor alle andere schoonmaakbeurten volstaat een natte doek.

Het schoonmaakadvies met **sanitairreiniger** is van toepassing op onderstaande finishes:

Roestvrijstaal 316 (IX), chroom (CR), geborsteld nikkel (GN), mat wit (WH), verouderd ijzer (AI), tuscan bronze (TB) en alle finishes voorzien van een PVD-coating.

Afwijkend schoonmaak- & onderhoudsadvies

Om schade en klachten te voorkomen, zowel bij gebruik als bij het reinigen van de producten, adviseren wij om de onderstaand schoonmaakadvies zorgvuldig op te volgen. Schade door onzorgvuldig gebruik of reiniging vallen niet onder onze garantie.

! Schoonmaakadvies voor Living Colour finishes !

Finishes die behoren tot de Living Colour reeks zijn zonder oppervlaktebescherming afgewerkt en vormen door invloeden van buitenaf een natuurlijk patina. Deze producten mogen niet schoongemaakt worden met een sanitairreiniger en enkel afgenomen worden met een natte doek.

Living Colour Finishes: Geborsteld messing (BB) en verouderd messing (AB).

Hotbath raadt af:

- Het gebruik van een reinigingsmiddel dat zoutzuur, azijnzuur of een ander schadelijk, agressief zuur of chloor bevat;
- Het gebruik van fosforzuurhoudende (industriële) reinigingsmiddelen;
- Het mengen van verschillende schoonmaakmiddelen;
- Het gebruik van agressieve reinigingsmiddelen, schuurmiddelen, schuursponsjes en microvezeldoek.

Ook huidverzorgingsproducten zoals shampoo, kleurspoelingen, douchegel en vloeibare zeep kunnen schade veroorzaken. Spoel na gebruik de kranen goed af met water en droog de kranen af met een zachte doek om kalkaanslag te voorkomen.

Belangrijk advies bij gebruik waterontharder

Bij gebruik van een waterontharder dient u rekening te houden met de afstelling volgens het advies van uw leverancier. Verkeerd ingestelde waterontharders kunnen onherstelbare schade aan metaaloppervlaktes die direct met indrogend douche- of badwater in aanraking komen veroorzaken. Deze schades zijn duidelijk herkenbaar aan een zogenaamd sinaasappeleffect op glansfinishes of onuitpoetsbare vlekken op geborstelde finishes. Op deze wijze aangetaste Hotbath armaturen vallen buiten iedere vorm van garantie.



Garantie en tarieven

Reparatie binnen de garantie

Voor de producten van Hotbath geldt een garantietermijn van 60 (zestig) maanden, met uitzondering van elektronische componenten van producten, waarvoor de garantietermijn 24 (vierentwintig) maanden bedraagt. Bij een rechtsgeldige aanspraak op de garantie is het herstel van gebreken doorgaans kosteloos. Hotbath verleent garantie overeenkomstig de garantiëvoorwaarden van Hotbath, die hier geraadpleegd kunnen worden.

Reparatie buiten de garantie

Voor reparatie van producten buiten de garantie worden de voorrijkosten, de kosten voor arbeid en eventuele materiaalkosten aan de opdrachtgever doorberekend. Een reparatie valt buiten de garantie wanneer een gebrek buiten de relevante garantietermijn valt of wanneer geen rechtsgeldige aanspraak op de garantie kan worden gemaakt overeenkomstig artikel 4 van de garantiëvoorwaarden.

De tarieven voor reparatie buiten de garantie zijn:

Voorrijden: € 85,- (incl. BTW)

Arbeid: € 25,- (incl. BTW) per kwartier

Een servicebezoek door een monteur wordt enkel uitgevoerd binnen Nederland, met uitsluiting van de Waddeneilanden.

Wanneer de opdrachtgever minder dan 24 uur van tevoren afziet van de reparatie, niet akkoord gaat met de (herziene) kostenindicatie conform artikel 11 van de servicevoorwaarden of een reparatieverzoek afkeurt conform artikel 8 van de servicevoorwaarden, brengt Hotbath alleen de voorrijkosten in rekening.

GARANTIEVOORWAARDEN

1. DEFINITIES

Fabricagedefecten: De door Hotbath en/of diens toeleveranciers vastgestelde defecten aan de producten.

Hotbath: Hot Bath B.V., ingeschreven onder nummer 27 28 30 30 bij de Kamer van Koophandel te Den Haag.

Producten: Alle producten van Hotbath die in Nederland en België verkocht worden.

Website: www.hotbath.nl

2. TOEPASSELIJKHEID

Hotbath geeft garantie op de producten overeenkomstig deze garantiëvoorwaarden. Op de dienstverlening verricht door Hotbath onder deze garantiëvoorwaarden zijn de servicevoorwaarden van toepassing die hier geraadpleegd kunnen worden.

3. GARANTIETERMIJN

De garantietermijn voor producten van Hotbath bedraagt 60 (zestig) maanden na aankoop van het product, tenzij specifiek anders vermeld in de catalogus. Op deze termijn geldt een uitzondering voor elektronische componenten van producten, waarvoor de garantietermijn 24 (vierentwintig) maanden bedraagt. Voor producten met finish BL of WH bedraagt de garantie 60 (zestig) maanden op de finish.

4. GARANTIE

A. Alle gebreken aan producten die aantoonbaar op een fabricagedefect terug te voeren zijn en zijn ontstaan binnen de in artikel 3 genoemde relevante garantietermijn, worden door Hotbath kosteloos hersteld met inachtneming van de onderstaande voorwaarden, mits de gebreken na constatering ervan onverwijld bij Hotbath worden gemeld (de "Garantie").

B. Het herstel van gebreken geschiedt zodanig dat defecte onderdelen ter beoordeling van Hotbath worden gerepareerd of door nieuwe onderdelen worden vervangen. Indien herstel of vervanging niet mogelijk is, zal Hotbath de daadwerkelijk betaalde vergoeding voor het product restitueren. Bij de beoordeling of een product gebrekkig is, wordt de technische norm die van kracht was op de fabricagedatum als basis gebruikt

Indien een gebrek door Hotbath niet binnen een redelijke termijn kan worden opgelost of herstel onredelijk wordt vertraagd, zal Hotbath, op verzoek, gratis de benodigde vervangende onderdelen leveren. Indien het product niet (meer) leverbaar is, wordt dit product vervangen door een artikel van dezelfde waarde. Bij levering van een vervangend product behoudt Hotbath zich het recht voor een redelijke gebruiksvergoeding in rekening te brengen voor het tot dan toe genoten gebruik.

C. Wanneer een geldige aanspraak op de garantie wordt gemaakt, worden door Hotbath in het eerste jaar na aflevering van het product geen kosten in rekening gebracht. In het tweede tot en met het vijfde jaar na aflevering van het product worden door Hotbath alleen de voorrijkosten in rekening gebracht zoals vermeld op de website.

D. Niet onder onze garantie valt:

- Schade die met opzet is toegebracht.
- Schade door slordigheid, gebrekkig of onzorgvuldig onderhoud, verkeerd gebruik van anti-kalkmiddelen/ installaties of contact met stoffen waartegen de producten niet bestand zijn.
- Schade door veronachtzaming van montage-, installatie-, gebruiks- of onderhoudsvoorschriften.
- Schade door chemische/ elektrochemische inwerking van water, kalk of vervuiling.
- Indien het product niet in overeenstemming met de montage handleiding is gemonteerd.
- Schade door externe invloeden die de installatie negatief beïnvloeden (bijv. te hoge of negatieve waterdruk).
- Schade aan slijtagegevoelige materialen zoals filters, keerkleppen, rubberen afdichtingen, glijstukken en doucheslangen.
- Geringe afwijkingen zonder wezenlijk negatieve invloed op uitstraling/ functionaliteit.
- Transportschade.
- Producten aangeschaft als showroommodel.

E. Een aanspraak op garantie vervalt:

- Bij niet-gemachtigde reparaties.
- Bij gebruik van niet-originele onderdelen.

De gedemonteerde en defecte onderdelen/ producten moeten onder begeleidend schrijven franco worden teruggezonden aan Hotbath. Vervangen onderdelen worden eigendom van Hotbath.

5. AANSPRAAK OP GARANTIE

Voor een aanspraak op de garantie moet de originele rekening of aankoopbon, met daarop duidelijk leesbaar de aankoopdatum, worden overlegd. De garantietermijn wordt niet vernieuwd of verlengd door een reparatie of onderdelenlevering binnen de garantietermijn.

6. CONSUMENT

Deze garantiëvoorwaarden doen geen afbreuk aan de wettelijke rechten van de consument.



Warranty and Rates

Repairs covered by the warranty

A warranty period of 60 (sixty) months applies to Hotbath products, with the exception of electronic components, which carry a warranty of 24 (twenty-four) months. In the case of a legally valid claim under the warranty, the correction of defects is generally free of charge. Hotbath provides a warranty in accordance with the Hotbath Warranty Conditions, which can be consulted here.

Repairs not covered by the warranty

For repairs to products outside the warranty, the Client will be charged call-out costs, labour costs, and any material costs. Repairs are considered outside the warranty if the defect occurs after the relevant warranty period has expired.

A legally valid claim cannot be made under the warranty in accordance with Article 4 of the warranty conditions.

The rates for repairs not covered by the warranty are:

Call-out charge: €85,- (incl. VAT)

Labour costs: €25,- (incl. VAT) per fifteen minutes

Service visits by a technician are only performed within the Netherlands, excluding the West Frisian Islands (Waddeneilanden).

If the Client cancels the repair less than 24 hours in advance, does not agree to the (revised) cost estimate in accordance with Article 11 of the conditions of service, or rejects a repair request in accordance with Article 8 of the conditions of service, Hotbath will only charge the call-out costs.

WARRANTY CONDITIONS

1. DEFINITIONS

Manufacturing defects: Defects in the products as determined by Hotbath and/or its suppliers.

Hotbath: Hot Bath B.V., registered under number 27 28 30 30 with the Chamber of Commerce in The Hague, the Netherlands.

Products: All Hotbath products sold in the Netherlands and Belgium.

Website: www.hotbath.nl

2. APPLICABILITY

Hotbath offers a warranty on the products in accordance with these warranty conditions. The service provided under these warranty conditions is subject to the conditions of service, which can be consulted here.

3. WARRANTY PERIOD

The warranty period for Hotbath products is 60 (sixty) months from the date of purchase, unless otherwise specified in the catalogue. An exception applies to electronic components, which are covered by a warranty period of 24 (twenty-four) months. Products with a BL or WH finish are covered by a 60 (sixty) month warranty on the finish.

4. WARRANTY

A. Hotbath will repair any defects that are demonstrably caused by a manufacturing defect and occur within the relevant warranty period mentioned in Article 3, free of charge, subject to the following conditions:

B. Defects must be reported to Hotbath immediately after discovery. Repairs will be carried out by either repairing or replacing defective parts at Hotbath's discretion. If repair or replacement is not possible, Hotbath will refund the amount paid for the product. The assessment of whether a product is defective will be based on the technical standards applicable at the time of manufacture.

If Hotbath cannot resolve a defect within a reasonable period or if repair is unreasonably delayed, Hotbath will provide the necessary replacement parts free of charge upon request. If the product is no longer available, it will be replaced with a product of equivalent value. When a replacement product is provided, Hotbath reserves the right to charge a reasonable usage fee for the product's use up to that point.

C. For valid warranty claims, no costs will be charged during the first year after the product is delivered. From the second to the fifth year, only the call-out charge will apply, as stated on the website.

D. The warranty does not cover:

- Damage caused intentionally.
- Damage resulting from carelessness, poor or negligent maintenance, improper use of anti-limescale products/systems, or contact with substances the product is not resistant to.
- Damage due to failure to comply with installation, assembly, usage, or maintenance instructions.
- Damage caused by chemical or electrochemical reactions of water, limescale, or pollution.
- If the product has not been installed in accordance with the installation manual.
- Damage resulting from external factors negatively affecting the installation (e.g., excessively high or negative water pressure).
- Damage to wear-and-tear materials such as filters, check valves, rubber seals, gliders, and shower hoses.
- Minor deviations that do not significantly affect the product's appearance or functionality.
- Transport damage.
- Products purchased as showroom models.

E. A warranty claim becomes invalid if:

- Repairs are performed by unauthorised personnel.
- Non-original parts are used.

Defective parts must be returned to Hotbath, postage paid, with an accompanying letter. Replaced parts become the property of Hotbath.

5. MAKING A WARRANTY CLAIM

To claim under the warranty, the original receipt or invoice, showing the purchase date, must be submitted. The warranty period will not be renewed or extended due to repairs or replacement parts supplied during the warranty period.

6. CONSUMER RIGHTS

These warranty conditions do not affect the statutory rights of consumers, including the right to free repair or replacement.

For the warranty conditions in French and German, please visit our website.

Algemene verkoop- en leveringsvoorwaarden van Hotbath

1. DEFINITIES

Afleveradres: het door Hotbath vastgelegde standaard afleveradres van Oprachtgever. Betalingstermijn: de tussen partijen overeengekomen betalingstermijn dan wel bij gebreke daarvan de termijn zoals gespecificeerd op de factuur welke door Hotbath aan Oprachtgever is verstuurd. Fabricagedefecten: de door Hotbath en/of diens toeleveranciers vastgestelde defecten aan de producten. Garantieperiode: de garantieperiode als bedoeld in het artikel 8 ("Garantie en Aansprakelijkheid"). Hotbath: Hot Bath B.V., ingeschreven onder nummer 27 28 30 30 bij de Kamer van Koophandel te Den Haag. Oprachtgever: de wederpartij van Hotbath. Overeenkomst: de (leverings) overeenkomst tussen Hotbath en Oprachtgever. Voorwaarden: deze algemene verkoop- en leveringsvoorwaarden van Hotbath. vermelding.

2. TOEPASSELIJKEHEID

Deze Voorwaarden zijn van toepassing op alle aanbiedingen, offertes, orders, overeenkomsten en opdrachten, aangeboden door Hotbath, of tot stand gekomen tussen Oprachtgever en Hotbath, zowel mondeling, schriftelijk, als langs elektronische weg. De toepasselijkheid van bepalingen en/of voorwaarden van Oprachtgever wordt uitdrukkelijk van de hand gewezen. Een beroep op afwijkingen van deze Voorwaarden kan slechts worden gedaan, indien die afwijkingen schriftelijk door beide partijen zijn overeengekomen.

3. AANVAARDING

Overeenkomsten zijn voor Hotbath slechts bindend voor zover zij schriftelijk door Hotbath zijn bevestigd of aanvaard. Hotbath is gerechtigd opgegeven orders gedeeltelijk te aanvaarden en/of afzonderlijk te factureren. Voorts is Hotbath gerechtigd om, alvorens tot levering of uitvoering over te gaan, de prijs, een voorschot, dan wel zekerheidsstelling van Oprachtgever te verlangen.

4. PRIJZEN

Hotbath verkoopt en levert de producten aan Oprachtgever tegen de op het moment van de bestelling geldende bruto adviesprijzen, verminderd met de overeengekomen korting en met inachtneming van eventuele andere overeengekomen condities. Offertes, aanbiedingen en prijzen zijn steeds geheel vrijblijvend en exclusief omzetbelasting, tenzij anders vermeld. Kennelijke vergissingen of administratieve fouten kunnen te allen tijde door Hotbath worden hersteld. Samengestelde prijsopgaven gelden slechts bij afname van de totale offerte. Prijswijzigingen zijn voorbehouden. Van overheidswege opgelegde verhogingen van belastingen en heffingen, die van kracht worden tussen het tijdstip van de totstandkoming van de Overeenkomst en de levering van de producten, zijn voor rekening van Oprachtgever en moeten door Oprachtgever aan Hotbath worden vergoed.

5. LEVERING

In catalogi, prijslijsten, online content en advertenties voorkomende afbeeldingen, maten, gewichten en andere specificaties beogen slechts een algemene voorstelling van de ontwerpen of producten van Hotbath te geven. Gehandeld en niet-essentiële afwijkingen of het niet op voorraad zijn van producten vormt geen tekortkoming in de nakoming van de Overeenkomst. Leveringstermijnen zijn indicatief, tenzij de Overeenkomst expliciet anders bepaalt. Levering door Hotbath geschiedt uitsluitend naar het Afleveradres. Oprachtgever dient Hotbath tijdig te informeren over wijzigingen in het Afleveradres.

De levering wordt door Hotbath op het Afleveradres aangeboden op de begane grond achter de eerste deur, tenzij anders overeengekomen. Aanvullende kosten voor levering naar een ander adres dan het Afleveradres worden door Hotbath aan Oprachtgever in rekening gebracht. Aanvullende kosten die voortvloeien uit het herhaaldelijk aanbieden van een levering op het Afleveradres of uit het aanbieden van een levering op een onjuist adres dat door Oprachtgever is opgegeven, komen voor rekening van Oprachtgever. Reclameren als gevolg van de late levering die hierdoor is veroorzaakt, is niet mogelijk. Oprachtgever dient, alvorens de levering te accepteren, te controleren of de geleverde producten overeenkomen met het door Hotbath meegeleverde leveringsdocument en in onbeschadigde staat zijn. Reclamaties aangaande een levering dienen door Oprachtgever schriftelijk aan Hotbath te worden verstuurd binnen een reclamatietermijn van maximaal 5 (vijf) kalenderdagen ingaande vanaf de leverdatum zoals genoemd op het door Hotbath meegeleverde leveringsdocument. Nadien worden reclamaties op beschadigingen, kleurafwijkingen of uitvoering niet meer geaccepteerd. Indien de levering een totale factuurwaarde exclusief omzetbelasting heeft die minder is dan of gelijk is aan de tussen partijen overeengekomen ondergrens, worden de transport- en verzekeringskosten door Hotbath aan Oprachtgever in rekening gebracht. Bij gebreke van een overeengekomen ondergrens, is deze vastgesteld op € 150,00 exclusief omzetbelasting.

6. OVERMACHT

Indien Hotbath door Overmacht niet in staat is aan haar verplichtingen te voldoen, worden haar verplichtingen gedurende de Overmacht toestand van rechtswege opgeschort. Indien een dergelijke Overmacht toestand 6 (zes) maanden heeft voortgeduurd, hebben partijen het recht de Overeenkomst geheel of gedeeltelijk te ontbinden, in welk geval Hotbath recht op vergoeding heeft van door haar gemaakte kosten voor het te ontbinden deel. Onder Overmacht wordt in ieder geval begrepen: oorlog, mobilisatie, epidemieën, pandemieën oproer, werkstaking, arbeidsgeschillen bovenmatig ziekteverzuim van het personeel van Hotbath, brand, stormschade, oorlogsgevaar, bijzondere weersomstandigheden, overstromingen, natuurrampen, ontploffingen, stroomstoringen, uitsluitingen, bedrijfsstoornissen, machinebreuk, problemen bij en/of ernstige verstoringen van het productieproces bij toeleveranciers, waaronder nutsbedrijven, het niet leveren van noodzakelijke materialen door derden, opzet of grove schuld van hulpverleners, grootschalige productieproblemen, transportproblemen, vervoersstremmingen, transportvertraging en overheidsmaatregelen, zowel op internationaal als op nationaal niveau (waaronder in- en uitvoerbelemmeringen), bij Hotbath en/of haar toeleveranciers.

7. BETALINGEN

Betalingen dienen door Hotbath te worden ontvangen binnen de Betalingstermijn. Het recht van Oprachtgever zich te beroepen op opschorting of verrekening is uitdrukkelijk uitgesloten. De Betalingstermijn is fataal, zodat Oprachtgever bij het uitblijven van tijdige en volledige betaling in verzuim is, zonder dat enige ingebrekestelling noodzakelijk zal zijn. Oprachtgever is over alle bedragen die niet binnen de Betalingstermijn zijn voldaan, wettelijke handelsrente verschuldigd, ingaande op de eerste dag na verloop van de geldende Betalingstermijn en te berekenen tot aan de dag van volledige voldoening. Alle betalingen worden eerst in mindering gebracht op de openstaande kosten, de verschuldigde rente en vervolgens steeds op de oudste openstaande facturen.

8. GARANTIE EN AANSPRAKELIJKHEID

Op alle door Hotbath aan Oprachtgever geleverde producten geldt een garantieperiode van 60 (zestig) maanden. In afwijking van het voorgaande geldt op (componenten van) producten waar elektronica in is verwerkt een garantieperiode van 24 (vierentwintig) maanden. De Garantieperiode gaat in op de factuurdatum zoals vermeld op de factuur van Hotbath aan Oprachtgever. Gedurende de Garantieperiode zal Hotbath producten met Fabricagedefecten, ter keuze van Hotbath, repareren of vervangen. Indien herstel of vervanging niet mogelijk is, zal Hotbath de daadwerkelijk door Oprachtgever betaalde vergoeding restitueren. In afwijking van het voorgaande geldt voor nieuwwaardige producten dat deze alleen voor herstel, vervanging of restitutie in aanmerking komen indien en zolang deze nog deel uitmaken van het door Hotbath gevoerde voorraadprogramma. Hotbath zal Oprachtgever voor nieuwwaardige producten maximaal de daadwerkelijk door Oprachtgever betaalde vergoeding restitueren, verminderd met de door Hotbath gemaakte behandelingskosten zoals gespecificeerd op de website van Hotbath. Defecten aan producten als gevolg van incorrecte assemblage, montage, gebruik of onderhoud door Oprachtgever of derden of als gevolg van externe oorzaken zijn uitgesloten van de garantie. Slijtage als gevolg van regulier gebruik of de noodzaak tot vervanging van componenten tijdens regulier onderzoek zijn eveneens uitgesloten van de garantie. Hotbath sluit alle andere dan de hiervoor genoemde garanties uit en staat er met name niet voor in dat de producten geschikt zijn voor het door Oprachtgever beoogde doel: de producten worden verkocht in de staat waarin deze zich bevinden. De aansprakelijkheid van Hotbath voor schade als gevolg van non-conformiteit of het niet voldoen aan overeengekomen leveringstermijnen dan wel voor schade die Oprachtgever anderszins lijdt als gevolg van of in verband met de uitvoering van de Overeenkomst, is volledig uitgesloten. Deze garantie geldt uitsluitend voor Oprachtgever en kan niet aan derden worden overgedragen. Hotbath kan op geen enkele wijze verantwoordelijk worden gehouden voor content verstrekt in welke vorm dan ook door Oprachtgever.

9. KLACHTEN

Eventuele klachten dienen op straffe van verval binnen 30 (dertig) kalenderdagen ingaande op de factuurdatum (zals vermeld op de factuur) van de betreffende overeenkomst of binnen 30 (dertig) kalenderdagen na het ontstaan van het probleem schriftelijk aan Hotbath te worden medegedeeld. Oprachtgever en derden zijn verplicht tot het nemen van maatregelen die eventuele schade aan producten tijdens ontvangst, verpakken, opslag, transport, installatie, gebruik en onderhoud kunnen voorkomen of beperken.

10. RETOURNEREN

Indien Oprachtgever meent aanspraak op garantie als bedoeld in artikel 8 ("Garantie en Aansprakelijkheid") te kunnen maken, zal hij Hotbath hierover schriftelijk informeren alvorens de producten te retourneren, onder vermelding van de specificaties van het product, de retourzending en de reden van retourneren. Het retourneren van producten is alleen toegestaan als dit door Hotbath schriftelijk akkoord is bevonden. De retourzending dient door Oprachtgever te worden voorzien van een voor de specifieke transportwijze geschikte verpakking, van adressering en begeleidende documenten. Oprachtgever ontvangt geen vergoeding voor geretourneerde producten met transportschade als gevolg van onvoldoende, ondeugdelijke of ontbrekende verpakking of transportwijze. Dergelijke producten worden op kosten van Oprachtgever retour gezonden. Als Hotbath na inspectie van het product vaststelt dat Oprachtgever terecht aanspraak op garantie maakt, zal Hotbath de redelijke en noodzakelijk gemaakte transportkosten voor haar rekening nemen. In alle andere gevallen zijn de transportkosten voor het retourneren van de producten aan Hotbath en het retour zenden daarvan aan Oprachtgever voor rekening van Oprachtgever.

11. ONTBINDING

Ingeval van niet tijdige voldoening van enig opeisbaar bedrag, opschorting van betaling, surseance of een aanvraag daartoe, overlijden van Oprachtgever, diens faillissement, of indien het bedrijf van Oprachtgever geheel of ten dele wordt geliquideerd, is Hotbath gerechtigd om de Overeenkomst, dan wel het nog niet uitgevoerde gedeelte daarvan, te ontbinden, zonder ter zake tot enige schadevergoeding te zijn gehouden. De vorderingen van Hotbath op Oprachtgever zijn alsdan terstond en ineens opeisbaar, zonder dat enige aanmaning of ingebrekestelling is vereist.

12. EIGENDOM EN RETENTIERECHT

Alle door Hotbath verkochte producten blijven eigendom van Hotbath totdat de vergoeding daarvoor, vermeerderd met eventuele rente en kosten, geheel is voldaan. Het is Oprachtgever verboden onbetaalde producten van Hotbath en/of producten die eigendom zijn van Hotbath te verhuren, te verpanden, hierop zekerheidsrechten te vestigen, dan wel anderszins te bezwaren of te vervreemden. Hotbath heeft steeds het recht van reclame als bedoeld in artikel 7:39 BW e.v. Oprachtgever is verplicht een ieder die enig recht ten aanzien van dergelijke, bij Oprachtgever aanwezige producten, wil uitoefenen (met name door middel van beslag) erop te wijzen dat deze producten eigendom zijn van Hotbath en Hotbath per omgaande mededeling te doen van dit beslag.

Op alle door Hotbath beschikbaar gestelde content rust auteursrecht. Deze content mag enkel gebruikt worden met goedkeuring van Hotbath en met bronvermelding.

13. KOSTEN

Alle kosten voor juridische bijstand die Hotbath maakt ter zake van een geschil tussen haar en Oprachtgever, zijn voor rekening van Oprachtgever. Dit geldt onverminderd ingeval van wanbetaling door Oprachtgever. De verschuldigde buitengerechtelijke kosten bedragen alsdan 15% (vijftien procent) van het factuurbedrag over de eerste € 2.270,- (tweeduizend tweehonderd zeventig euro) en 10% (tien procent) over het meerdere, te vermeerderen met omzetbelasting. De minimaal verschuldigde buitengerechtelijke kosten worden evenwel gefixeerd op een bedrag van € 150,- (honderd en vijftig euro) exclusief omzetbelasting.

14. CONVERSIE

Nietigheid, vernietiging of onverbindendheid van één van de bepalingen van deze Voorwaarden laat de geldigheid van de overige bepalingen onverlet. In het geval één of meer bepalingen nietig, vernietigd of onverbindend is/wordt, wordt deze vervangen door een bepaling die wel geldig is en die het meest de inhoud en strekking van de nietig(e), vernietigde of onverbindend(e) gebleken bepaling benadert.

15. WIJZIGINGEN VOORWAARDEN

Hotbath heeft het recht deze Voorwaarden te wijzigen of aan te vullen. Wijzigingen en aanvullingen van deze Voorwaarden treden in werking 30 (dertig) dagen na bekendmaking daarvan.

16. GESCHILLEN

Op de Overeenkomst en overige rechtsbetrekkingen tussen Hotbath en Oprachtgever is uitsluitend Nederlands recht van toepassing. De toepasselijkheid van het Weens Koopverdrag 1980 is uitgesloten. Alle geschillen zullen in de eerste aanleg worden behandeld door de bevoegde Nederlandse rechter te Den Haag, met dien verstande dat Hotbath ook gerechtigd is geschillen voor te leggen aan de rechter die volgens de gewone bepalingen der wet bevoegd is tot kennisneming van dit geschil.